



Installatievideo  
Installationsvideo  
Vidéo d'installation

Install Video

Um einen ordnungsgemäßen Betrieb und Funktionalität zu gewährleisten, sollte der CoverMate gemäß dieser Anleitung installiert werden.

**#1** Platzieren Sie die geschlossene Abdeckung auf dem Whirlpool mit alle vier Ecken richtig und rechtwinklig auf dem Whirlpool positioniert.

**#2** Messen Sie 11 Zoll (~28 cm) von der Rückseite der Abdeckung und markieren Sie dieses auf die Abdeckung. Führen Sie dies auf beiden Seiten durch, da dies die Position für die Abdeckungshalterungen (B) bestimmt.

**Hinweis: Wenn Ihr Whirlpool einen Eckenradius von 4 Zoll (~10 cm) oder weniger hat, messen Sie 10 Zoll (~25 cm) von der Rückseite der Abdeckung, nicht 11 Zoll (~28 cm).**

**#3** Öffnen Sie die Abdeckung, sodass die vordere Hälfte über der hinteren Hälfte liegt. Öffnen Sie den Reißverschluss der hinteren Abdeckungs-hälfte, sodass der weiße Schaumstoffteil sichtbar ist (Fig. 1). Schieben Sie dann die Aluminiumplatten (C) zwischen Schaumstoff und Hülle, mit der kurzen Seite der Platten nach unten (Fig. 2). Schieben Sie die Aluminiumplatten bis zu den Markierungen, die Sie in Schritt #2 gemacht haben, und schließen Sie die Abdeckung dann wieder mit dem Reißverschluss.

**#4** Platzieren Sie die geschlossene Abdeckung erneut auf dem Whirlpool mit alle vier Ecken richtig & rechtwinklig auf dem Whirlpool positioniert.

**#5** Platzieren Sie die Halterungen der Abdeckung (B) so auf der Abdeckung, dass die Rückseite der Halterungen mit den Markierungen aus Schritt #2 übereinstimmt (Fig. 3). **Hinweis: Zur Bestimmung der linken und rechten Abdeckungshalterungen siehe Fig. 3.** Befestigen Sie die Abdeckungshalterungen jeweils mit (4 Stk.) #10 x 1" selbstschneidende Schrauben (L) an der Abdeckung. Achten Sie darauf, dass die Schrauben, durch die in Schritt #3 in der Abdeckung platzierten Aluminiumplatten gehen (siehe Fig. 4 für die Schraubenpositionen). **Hinweis: Achten Sie beim Anbringen der Abdeckungshalterungen darauf, dass Sie auf die Oberseite der Halterungen Druck nach unten ausüben, um Platz zwischen der Halterung und der Abdeckung zu vermeiden.**

**#6** Befestigen Sie den Kugelbolzen (S) an der Montagehalterung (A) im hinteren Loch der Halterung (Fig. 5). **Hinweis: Wenn die endgültige Installation abgeschlossen ist und sich die Abdeckung nicht leicht vom Whirlpool lösen lässt, bewegen Sie die Kugelbolzen ein Loch nach vorne und bringen Sie die Gasdruckfedern wieder an.**

**#7** Installieren Sie die 3/8 x 1 3/4" Innensechskantschrauben (F) im oberen Loch auf der Rückseite der Abdeckungshalterung. Achten Sie darauf, den Gummistopfen (J) auf die Innenschraube zu setzen, sobald Sie die Schraube durch die Außenseite der Abdeckungshalterung einführen. Befestigen Sie die Unterlegscheibe (G) und die Sicherungsmutter (H) am Ende der Innensechskantschraube (Abb. 6). **Hinweis: Ziehen Sie die Sicherungsmutter nicht zu fest an.**

**#8** Befestigen Sie die Montagehalterung mit der 3/8 x 1 3/4" Innensechskantschraube, der Unterlegscheibe und der Sicherungsmutter am unteren Loch der Abdeckungshalterung (Fig. 7).

**#9** Während Sie die Abdeckung nach unten drücken, drehen Sie die Montagehalterung nach oben, bis sie parallel zur Kante des Whirlpools und eben ist. Befestigen Sie die Montagehalterung mit die #10 x 2" Montageschrauben (Fig. 7). **Hinweis: In der Montagehalterung befindet sich ein zusätzliches Befestigungsschraubenloch für mehr Halt und Stabilisierung (Fig. 7).**

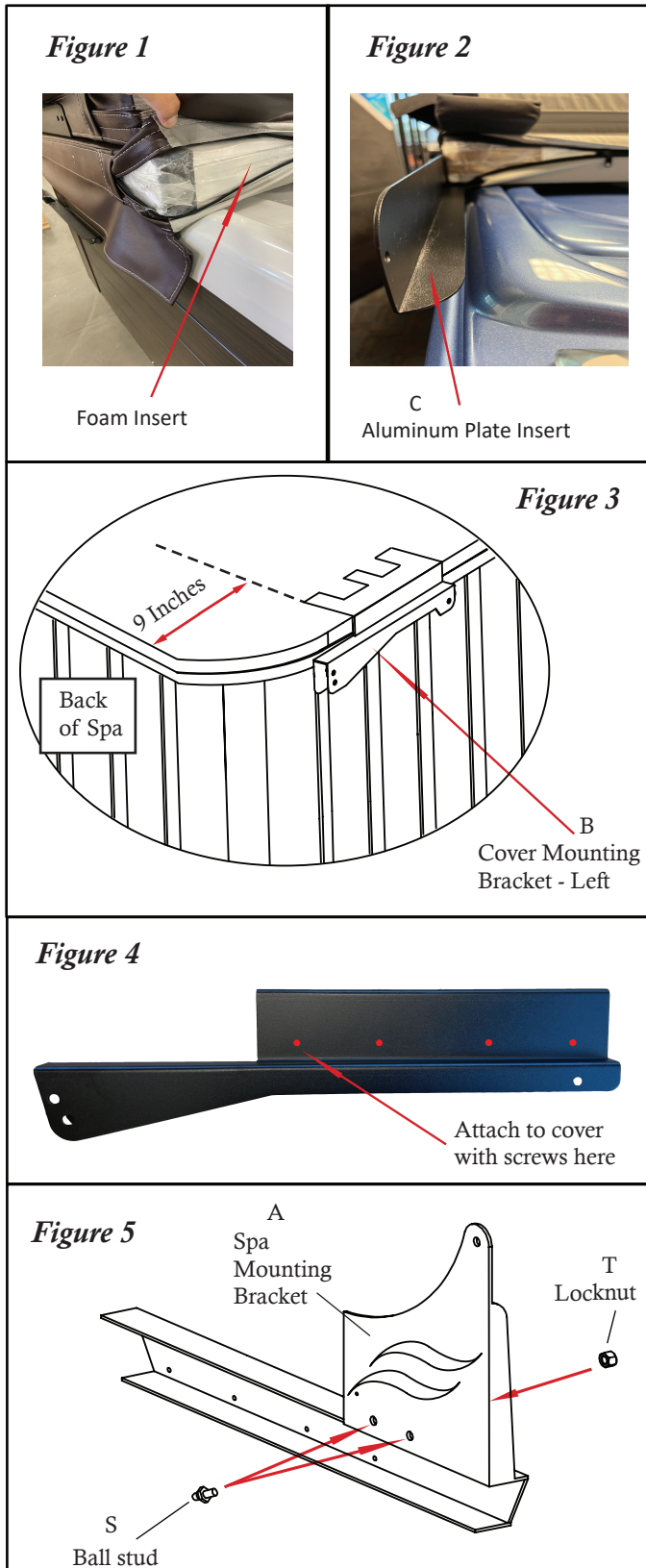

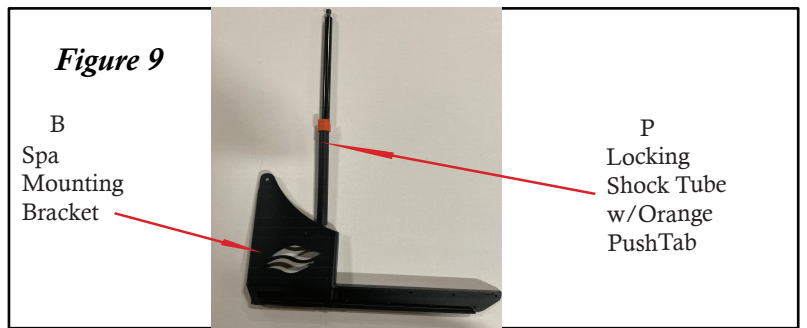
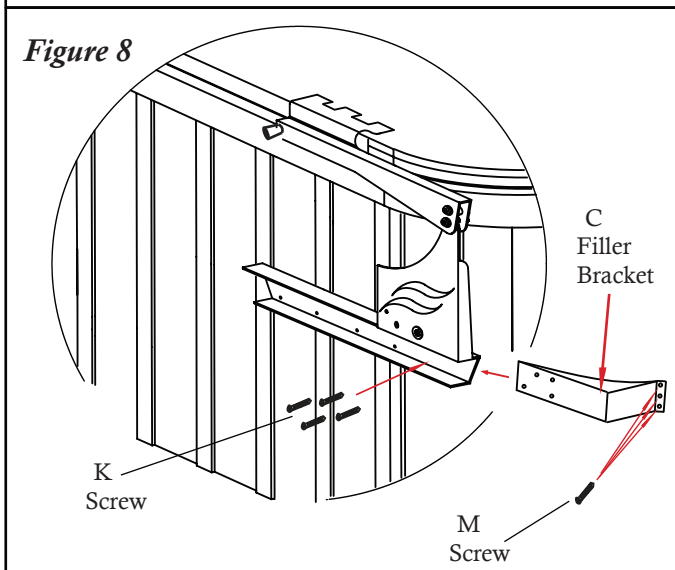
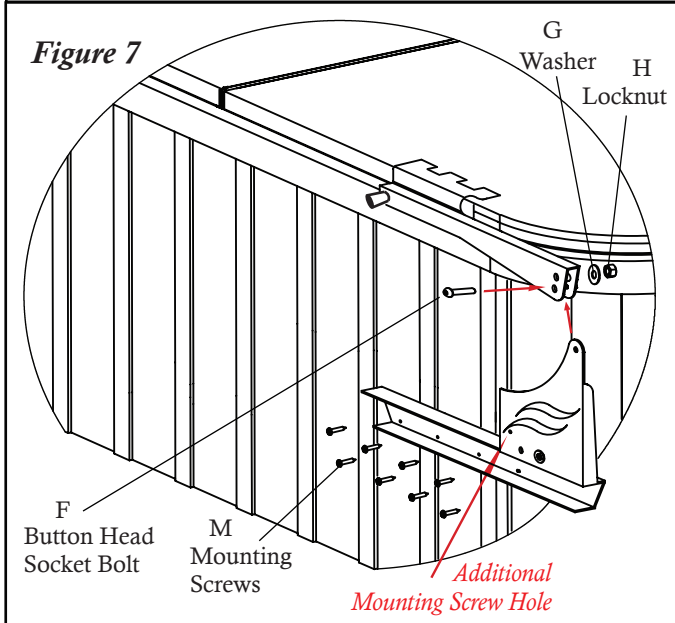
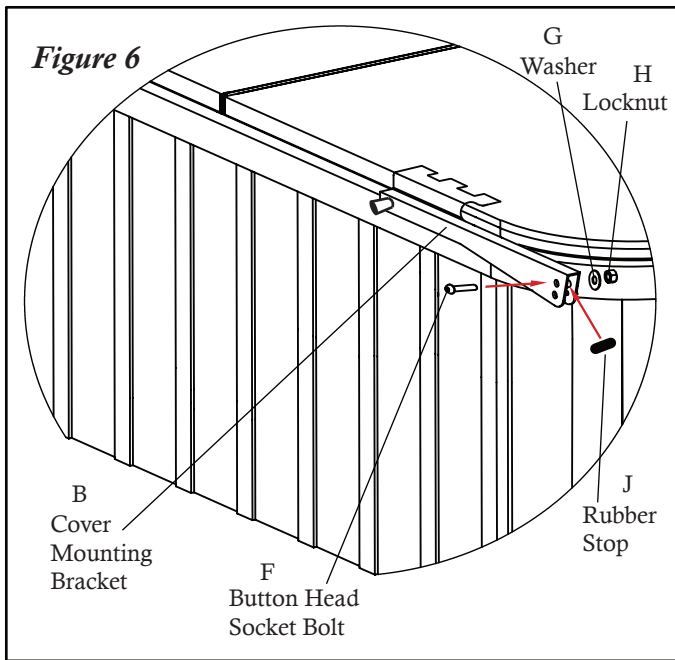

**#10** Schieben Sie die Abstandshalter (C) hinter die Halterung, bis sie fest zwischen dem Whirlpool und der Halterung eingeklemmt sind. Befestigen Sie die Abstandshalter am Whirlpool mit (3 Stk.) #10 x 2" Montageschrauben und die Halterung an den Abstandshalter mit (4 Stk.) #10 x 1" selbstschneidende Schrauben (Fig. 8).

**#11** Heben Sie die Abdeckung vorsichtig in die aufrechte Position und achten Sie darauf, die Abdeckung gut festzuhalten. Befestigen Sie die Gasdruckfedern an den Kugelbolzen der Abdeckungshalterung und an den Kugelbolzen der Montagehalterung. **Hinweis: Der Teil der Gasfeder mit dem roten Druckknopf muss an der Montagehalterung befestigt werden (Fig. 9).** Anschließend befestigen Sie den Aufkleber „Push to Release“ an der Gasdruckfeder direkt unter dem roten Druckknopf.

### Operation of the Covermate Zero-R

1. Öffnen Sie die Abdeckung und falten Sie sie in 2 Hälften. Heben Sie dann die Abdeckung in die vertikale, aufrechte Position.

2. **WICHTIG: Achten Sie beim Schließen der Abdeckung immer darauf, die Gasdruckfeder freizuschalten, indem Sie auf den orangefarbenen Anschlag mit dem „Push to Release“-Aufkleber drücken, bevor Sie das CoverMate nach unten ziehen, um mögliche Schäden am CoverMate zu vermeiden.**

### ACHTUNG!

Verwenden Sie das CoverMate nicht bei starkem Wind. Es kann zu Verletzungen kommen, wenn die Whirlpool-Abdeckung umgeweht wird und den Whirlpool-Benutzer trifft.

ITEM	PART#	DESCRIPTION	QTY
A(L)	101990	CM ZERO-R SPA MOUNTING BRACKET (L)	1
A(R)	101991	CM ZERO-R SPA MOUNTING BRACKET (R)	1
B(L)	101994	CM ZERO-R COVER MOUNTING BRACKET (L)	1
B(R)	101995	CM ZERO-R COVER MOUNTING BRACKET (R)	1
C(L)	100577	CM ZERO-R FILLER BRACKET - 460 (L)	1
C(R)	100578	CM ZERO-R FILLER BRACKET - 460 (R)	1
D	102146	CM ZERO-R ALUMINUM PLATE INSERT	2
F	101749	3/8 X 1-3/4" BUTTON HEAD SOCKET BOLT - BLACK ZINC	4
G	100951	3/8 WASHER - BLACK ZINC	4
H	100838	3/8 LOCKNUT - BLACK ZINC	4
J	101885	RUBBER STOP - 1-1/8"	2
K	101996	#10 x 1" PHILIPS PAN HEAD SELF-DRILLING SCREW	16
M	100359	#10 x 2" PHILIPS PAN HEAD MOUNTING SCREW	26
N	100016	SMALL BLACK DOME CAPS	42
O	101997	SHOCK	1
P	102128	SHOCK - LOCKING	1
S	100244	5/16 BALL STUD	4
T	100032	5/16 NYLON LOCKNUT	4
U	100034	BLACK HEX DOME CAP	2