

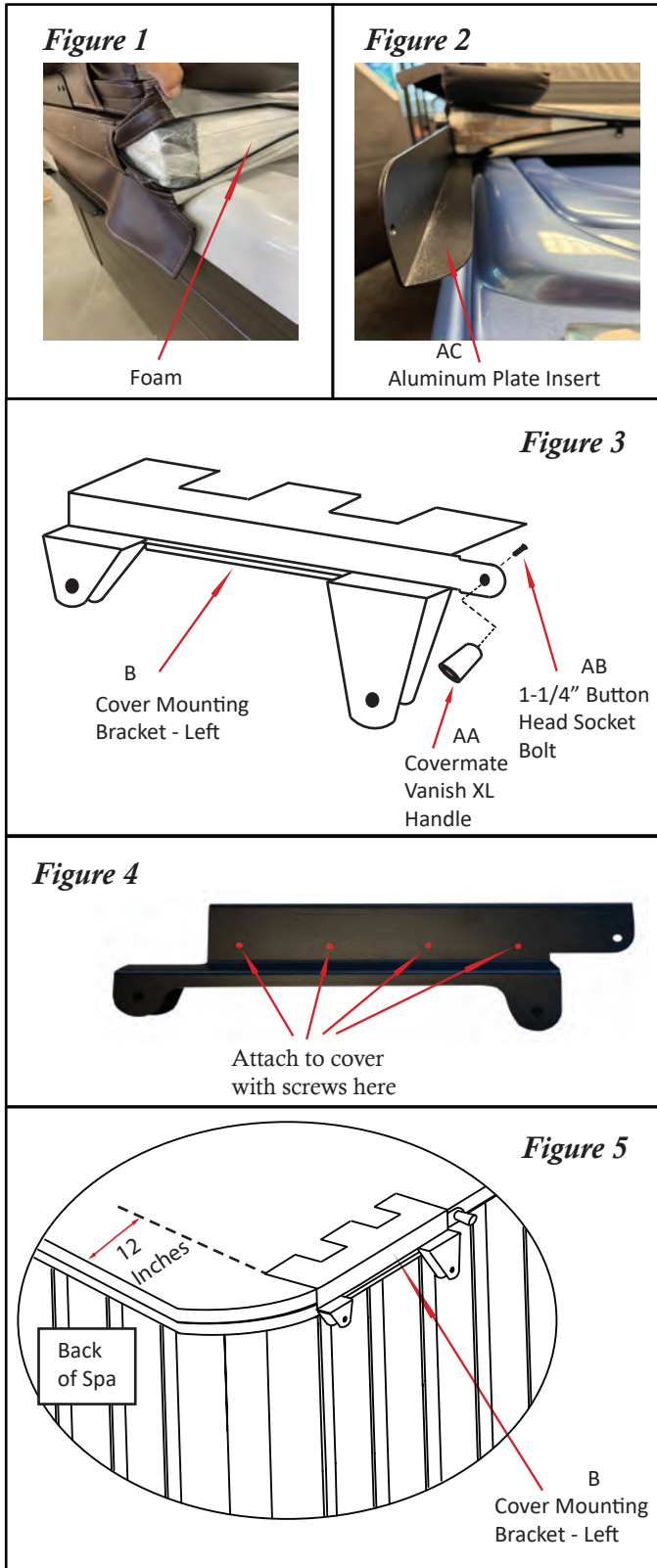

Installatievideo  
Installationsvideo  
Vidéo d'installation

Install Video



## Installation Instructions - Updated as of 24/10/24

Um einen ordnungsgemäßen Betrieb und Funktionalität zu gewährleisten, sollte der CoverMate gemäß dieser Anleitung installiert werden.

**#1** Platzieren Sie die geschlossene Abdeckung auf dem Whirlpool mit alle vier Ecken richtig und rechtwinklig auf dem Whirlpool positioniert.

**#2** Messen Sie 12 Zoll (~30,5 cm) von der Rückseite der Abdeckung und markieren Sie dieses auf die Abdeckung. Führen Sie dies auf beiden Seiten durch, da dies die Position für die Abdeckungshalterungen (B) bestimmt.

**#3** Öffnen Sie die Abdeckung, sodass die vordere Hälfte über der hinteren Hälfte liegt. Öffnen Sie den Reißverschluss der hinteren Abdeckungs-hälfte, sodass der weiße Schaumstoffteil sichtbar ist (Fig. 1). Schieben Sie dann die Aluminiumplatten (AC) zwischen Schaumstoff und Hülle, mit der kurzen Seite der Platten nach unten (Fig. 2). Schieben Sie die Aluminiumplatten bis zu den Markierungen, die Sie in Schritt #2 gemacht haben, und schließen Sie die Abdeckung dann wieder mit dem Reißverschluss.

**#4** Platzieren Sie die geschlossene Abdeckung erneut auf dem Whirlpool mit alle vier Ecken richtig & rechtwinklig auf dem Whirlpool positioniert.

**#5** Befestigen Sie die CoverMate Vanish XL-Griffe (AA) mit der 1/4" Innensechskantschraube (AB) an den Abdeckungshalterungen (B) (Fig. 3).

**#6** Platzieren Sie die Halterungen der Abdeckung so auf der Abdeckung, dass die Rückseite der Halterungen mit den Markierungen aus Schritt #2 übereinstimmt (Fig. 5). **Hinweis: Zur Bestimmung der linken und rechten Abdeckungshalterungen siehe Fig. 3.** Befestigen Sie die Abdeckungshalterungen jeweils mit (4 Stk.) #10 x 1" selbstschneidende Schrauben (AC) an der Abdeckung. Achten Sie darauf, dass die Schrauben, durch die in Schritt #3 in der Abdeckung platzierten Aluminiumplatten gehen (siehe Fig. 4 für die Schraubenpositionen). **Hinweis: Achten Sie beim Anbringen der Abdeckungshalterungen darauf, dass Sie auf die Oberseite der Halterungen Druck nach unten ausüben, um Platz zwischen der Halterung und der Abdeckung zu vermeiden.**

**#7** Befestigen Sie die Schwenkarme (C & D) mit den 2/4" Innensechskantschrauben (O), Unterlegscheiben (P) und Sicherungsmuttern (Q) an den Montagehalterungen (A) (Fig. 6). **Hinweis: Achten Sie darauf, die großen und kleinen Unterlegscheiben für die Schwenkarme (J & K) wie abgebildet anzubringen. Stellen Sie sicher, dass sich die Schwenkarme frei bewegen können, und ziehen Sie die Schrauben nicht zu fest an.** Befestigen Sie dann die Gummistopfen (Y) mit den selbstschneidenden Schrauben #8 x 1/4" an den vorderen Schwenkarmen (Fig. 6) und anschließend die Montageplatten für die Kugelbolzen (G) mit den Montageschrauben #10 x 1/2" an den Montagehalterungen (A) (Fig. 7).

**#8** Befestigen Sie die Halterungsbaugruppe aus Schritt #7 an den Abdeckungshalterungen mit die 2" Halbrundkopfschrauben (N), Unterlegscheiben (P), Kunststoffunterlegscheiben (R) und Sicherungsmuttern (Q). Lassen Sie die Konstruktion frei hängen (Fig. 7). **Hinweis: Die Schrauben sollten von innen nach außen installiert werden, mit die Sicherungsmuttern an der Außenseite der Montagehalterungen.** Drücken Sie die großen Abdeckkappen (V) auf die Kontermuttern. **Beachten Sie, dass die Kunststoff-Unterlegscheiben als Abstandhalter zwischen den Schwenkarmen und den Abdeckungshalterungen dienen (Abb. 7). Ziehen Sie die Schrauben nicht zu fest an, die Schwenkarme müssen sich frei bewegen können.**

**#9** Bewegen Sie die Halterungsbaugruppe nach oben, bis die vorderen und hinteren Schwenkarme einander berühren (Fig 8). Befestigen Sie die Halterungsbaugruppe mit Montageschrauben #10 x 1/2" an die Whirlpool-Verkleidung. **Hinweis: Bringen Sie die Schrauben direkt hinter dem vorderen Schwenkarm nach vorne an (Fig. 8).**

**#10** Schieben Sie die XLR / XLRP-Abstandshalter (AE) hinter die Halterungsbaugruppe, bis sie fest zwischen dem Whirlpool und der Halterungsbaugruppe eingeklemmt sind. Befestigen Sie die Abstandshalter am Whirlpool mit (3 Stk.) #10 x 1" Montageschrauben und die Halterungsbaugruppe an den Abstandshalter mit (4 Stuk.) #10 x 1" selbstschneidende Schrauben (Fig. 9).

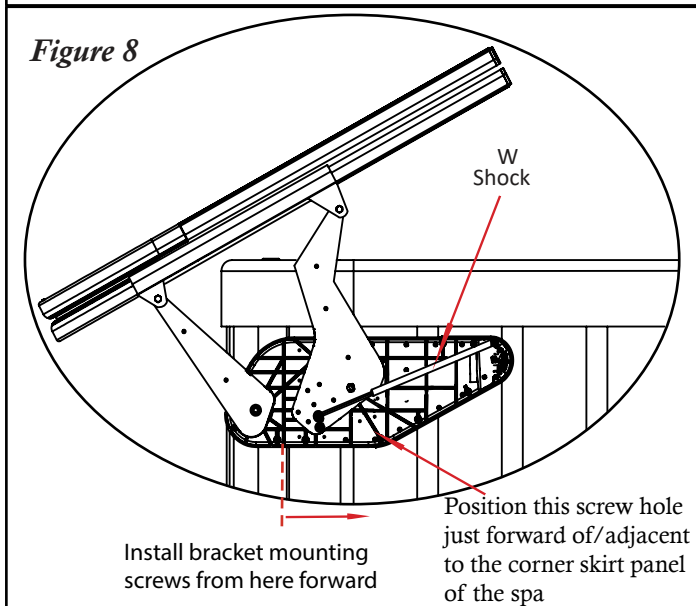
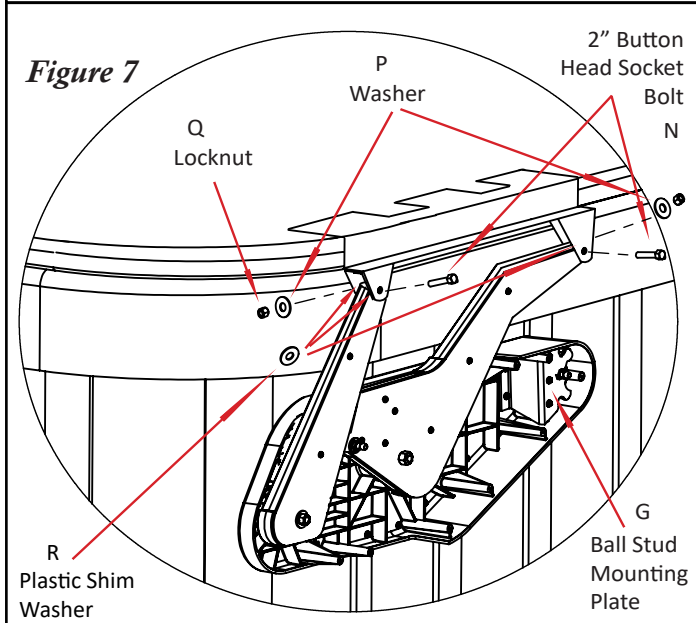
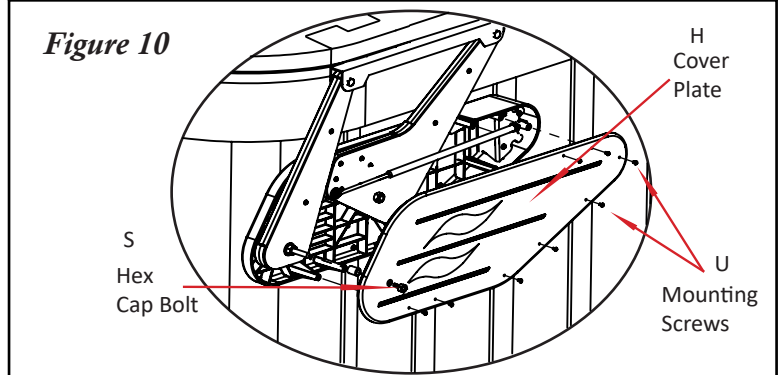
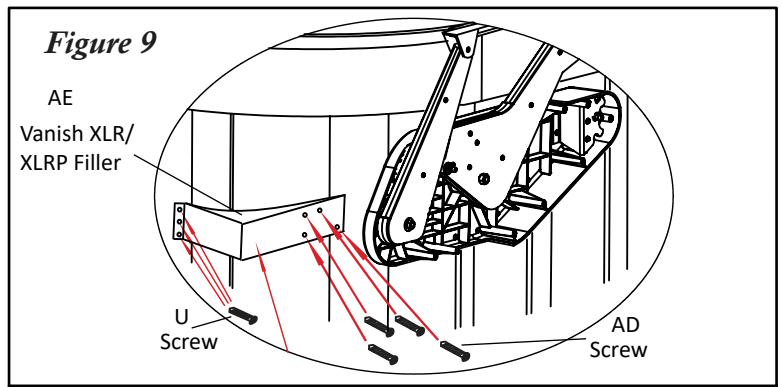
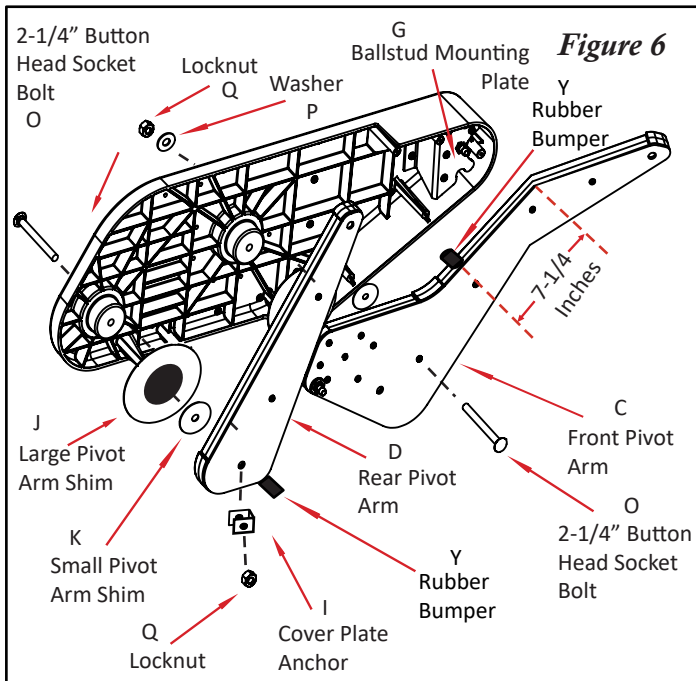

**#11** Öffnen Sie die Abdeckung teilweise und klicken Sie die Gasdruckfedern (W) auf die Kugelbolzen (Fig. 8). Hinweis: Stellen Sie sicher, dass die Gasdruckfedern mit dem schwarzen Gehäuse zur Vorderseite des Whirlpools zeigen.

**#12** Öffnen Sie die Abdeckung vollständig und befestigen Sie die restlichen Montageschrauben #10 x 1 1/2" an den Montagehalterungen (Fig. 8).

**#13** Befestigen Sie die Abdeckplatten (H) mit den Montageschrauben #10 x 1" (U) an den Montagehalterungen. Führen Sie dann die 3/8 x 3/4" Sechskantschraube durch das Loch in der Abdeckplatte, das mit dem hinteren Schwenkarm ausgerichtet ist (Fig. 10). Hinweis: Ziehen Sie die Sechskantschraube nicht zu fest an.

### Operation of your Covermate Vanish XLR/XLRP

1) Öffnen Sie die Abdeckung und falten Sie sie in 2 Hälften. Heben Sie die Abdeckung an und senken Sie sie hinter dem Whirlpool ab.

**ACHTUNG!** Verwenden Sie das CoverMate nicht bei starkem Wind. Es kann zu Verletzungen kommen, wenn die Whirlpool-Abdeckung umgeweht wird und den Whirlpool-Benutzer trifft.

ITEM	PART#	DESCRIPTION	QTY
A(L)	101733	VANISH XL BASE BRACKET (L)	1
A(R)	101734	VANISH XL BASE BRACKET (R)	1
B(L)	101854	CM VANISH XLR COVER MOUNTING BRACKET (L)	1
B(R)	101855	CM VANISH XLR COVER MOUNTING BRACKET (R)	1
C	101737	VANISH XL PIVOT ARM - FRONT	2
D	101738	VANISH XL PIVOT ARM - REAR	2
E	101850/101851	VANISH XLR PIVOT ARM PLATE - FRONT	1
F	101856/101857 101973/101974	VANISH XLR/XLRP PIVOT ARM PLATE - REAR	1
G(L)	101741	BALL STUD MOUNTING PLATE - LEFT	1
G(R)	101742	BALL STUD MOUNTING PLATE - RIGHT	1
H(L)	101743	VANISH XL COVER PLATE (L)	1
H(R)	101744	VANISH XL COVER PLATE (R)	1
I	101745	VANISH XL COVER PLATE ANCHOR	2
J	101746	LARGE PIVOT ARM SHIM	4
K	101747	SMALL PIVOT ARM SHIM	4
L	100244	5/16 BALL STUD	4
M	100032	5/16 NYLON LOCKNUT	4
N	101749	3/8 X 2" BUTTON HEAD SOCKET BOLT - BLACK ZINC	4
O	101758	3/8 X 2-1/4" BUTTON HEAD SOCKET BOLT	4
P	100012	3/8 FLAT WASHER	6
Q	100011	3/8 NYLON LOCKNUT	8
R	101750	3/8 PLASTIC SHIM WASHER	8
S	101752	3/8 X 3/4" HEX CAP BOLT - BLACK ZINC	2
T	100909	#10 X 1-1/2" PHILIPS PAN HEAD MOUNTING SCREW	68
U	100014	#10 X 1" PHILIPS PAN HEAD SELF-TAPPING SCREW	32
V	100015	LARGE BLACK DOME CAP	2
W	101446/101447	SHOCK - 600N/700N	2
X	100016	SMALL BLACK DOME CAP	32
Y	101762	RUBBER BUMPER	4
Z	101650	#8 X 1-1/4" PHILIPS FLAT HEAD SELF-TAPPING SCREW - BLACK ZINC	4
AA	101552	COVERMATE VANISH XL HANDLE	2
AB	101751	5/16 X 1-1/4" BUTTON HEAD SOCKET BOLT	2
AC	102146	CM VANISH XLR/XLRP ALUMINUM PLATE INSERT	2
AD	101996	#10 X 1" PHILIPS PAN HEAD SELF-DRILLING SCREWS	8
AE(L)	100577	VANISH XLR/XLRP FILLER (L)	1
AE(R)	100578	VANISH XLR/XLRP FILLER (R)	1